

MANUAL DE INSTRUÇÕES [PT]

LL4200 – LINHA LASER VERMELHA

LL4205 – LINHA LASER VERDE

LL5505 – LINHA LASER VERDE

VISÃO GERAL

LL4200 - LL4205

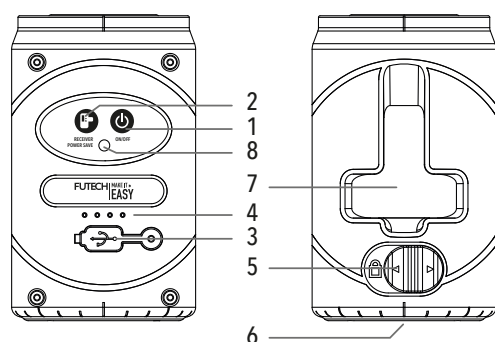

1. Botão on/off
2. Poupança de Energia – Botão do modo recetor
3. Conector USB-C
4. Indicador da bateria

LL5505

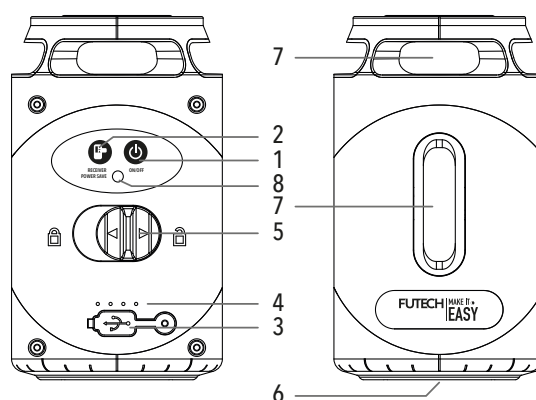

5. Segurança de transporte - Interruptor on/off
6. Montagem rosca de 1/4" (para utilização com um tripé)
7. Saída do laser
8. Indicador LED

SEGURANÇA E GARANTIA

Leia na totalidade as instruções de segurança e de garantia fornecidas juntamente com o dispositivo antes de o usar.

Enquanto o produto estiver em funcionamento, tenha cuidado para não expor os olhos ao feixe de laser emissor.

Não desmonte a ferramenta laser. Nenhum dos elementos internos pode ser reparado pelo utilizador.

Não modifique o laser de forma alguma. Modificar a ferramenta pode resultar em exposição perigosa à radiação laser.

FUNCIONAMENTO

Mantenha a segurança de transporte - chave on/off [5] sempre na posição de bloqueio (esquerda) durante o transporte ou armazenamento.

1. TRABALHAR NO MODO DE AUTO-NIVELAMENTO

Deslize a segurança de transporte de bloqueio - interruptor on/off [5] para a posição de desbloqueio (direita). Ambas as linhas de laser, horizontal e vertical, acenderão. O pêndulo será libertado e o laser será auto nivelado. O indicador LED [8] está verde.

Se o indicador LED [8] estiver vermelho e as linhas do laser piscarem, isso significa que a linha do laser não está nivelada porque a posição do laser está fora da faixa de auto nivelamento, que é de cerca de 4°. Coloque o laser num local mais plano dentro da faixa de nivelamento de 4° para ter uma linha de laser nivelada. A luz do indicador LED [8] ficará verde novamente quando o laser estiver de volta à sua faixa de nivelamento.

Prima o botão on/off – Seletor de linha a laser [1] em breve dar-lhe-á a possibilidade de ligar ou desligar a linha horizontal ou vertical.

- Pressione uma vez: A linha horizontal será desligada. Apenas a linha vertical está ligada.
- Pressione uma segunda vez: A linha vertical desliga, a linha horizontal liga novamente.
- Pressione uma terceira vez: Ambas as linhas de laser serão ligadas.

Para desligar o dispositivo laser, deslize o interruptor de segurança de transporte - on/off [5] para a posição de bloqueio (esquerda). Todas as linhas de laser serão desligadas e o pêndulo será bloqueado numa posição segura para transporte.

2. TRABALHAR EM MODO INCLINAÇÃO

Com a chave on/off de segurança de transporte [5] na posição bloqueada (esquerda), mantenha pressionado o botão on/off [1] 2 segundos até que ambas as linhas de laser, horizontal e vertical, acendam. A luz indicadora de LED [8] é vermelha e as linhas de laser piscarão em breve a cada 5 segundos para o(a) alertar de que a linha de laser não está nivelada! Neste caso, pode usar o laser para definir uma linha inclinada. Pode inclinar o nível do laser em todas as direções até que o laser mostre as linhas inclinadas de que precisa.

Prima o botão on/off – Seletor de linha a laser [1] em breve dar-lhe-á a possibilidade de ligar ou desligar a linha horizontal ou vertical.

- Pressione uma vez: A linha horizontal será desligada. Apenas a linha vertical é visível.
- Pressione uma segunda vez: A linha vertical desliga, a linha horizontal liga novamente.
- Pressione uma terceira vez: Ambas as linhas de laser estarão ligadas.

Para desligar o dispositivo laser, segure o botão On/off – Seletor de linha laser [1] durante cerca de 2 segundos até que todas as linhas de laser sejam desligadas.

3. MODO DE POUPANÇA ENERGÉTICA

Em ambos os modos, modo auto nivelado e bloqueado, pressione o botão Poupança de energia - Recetor [2] para ajustar o brilho das linhas de laser. O brilho é dividido em 4 níveis e o ciclo da chave.

4. MODO RECETOR

Apenas no modo de auto nivelamento, segure o botão Energia segura - Recetor [2] durante cerca de 2 segundos. O modo recetor é ligado. Isso significa que as linhas de laser agora podem ser detetadas com um recetor de laser.

Segure o botão Poupança de Energia - Recetor [2] novamente durante cerca de 2 segundos para desligar o modo recetor.

Neste modo, o modo de economia de energia é inválido.

5. BATERIA

Este dispositivo a laser usa uma bateria interna de iões de lítio (consulte as especificações) que pode ser carregada usando o conector de energia USB-C.

O indicador da bateria [4] mostra 4 luzes LED verdes quando completamente carregado. Quanto menos luzes visíveis, menos energia dura na bateria.

Quando apenas uma luz LED pisca, a energia do dispositivo é muito fraca e deve ser carregada.

MANUTENÇÃO

A ferramenta a laser é vedada e calibrada na unidade com a precisão especificada. Recomenda-se realizar uma verificação de precisão antes da sua primeira utilização e verificações periódicas durante a utilização futura, especialmente para layouts precisos. Não armazene a ferramenta laser sob luz solar direta ou a exponha a altas temperaturas. O revestimento e algumas partes internas são fabricadas em plástico e podem deformar-se a altas temperaturas. As peças de plástico externas podem ser limpas com um pano húmido. Embora essas peças sejam resistentes a solventes, nunca use solventes. Use um pano macio e seco para remover a humidade da ferramenta antes do armazenamento. Não deite este produto fora juntamente com o lixo doméstico.

ESPECIFICAÇÕES

	LL4200	LL4205	LL5505
Número de linhas horizontais	1x 100°		1x 360°
Número de linhas verticais	1x 100°		
Precisão de nivelamento	+/- 3mm/10m		
Nivelamento	Nivelamento do pêndulo		
Intervalo de auto nivelamento	4°, ±1°		
Faixa de trabalho	±15 m	±30 m	
Tempo de funcionamento	Até 12h. (100%) Até 24h. (25%)	Até 3h. (100%) Até 6h. (25%)	Até 5h. (100%) Até 10h. (25%)
Função de inclinação	Manual (bloqueio do pêndulo)		
Bateria	3,7V, 1000mAh Li-ion		3,7V, 2000mAh Li-ion
Classificação IP	IP54		
Temperatura de funcionamento	-10°C ~ +50°C		
Temperatura em armazenamento	-20°C ~ +70°C		
Tipo de laser	630-670 nm (vermelho) Classe 2, <1mW	505-550 nm (verde) Classe 2, <1mW	